

Menge: Maßstab:

Material: Gewicht: Dichte:

	Datum	Name
Gezeichnet	04.04.2022	E. Nadulski
geändert		
geändert		

**CORPROTECT® + FLEXLINER®  
+ Flex-Konus**

www.predl.eu



**Sanierungsschacht**

**C**  
A4

Pfad:

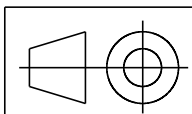
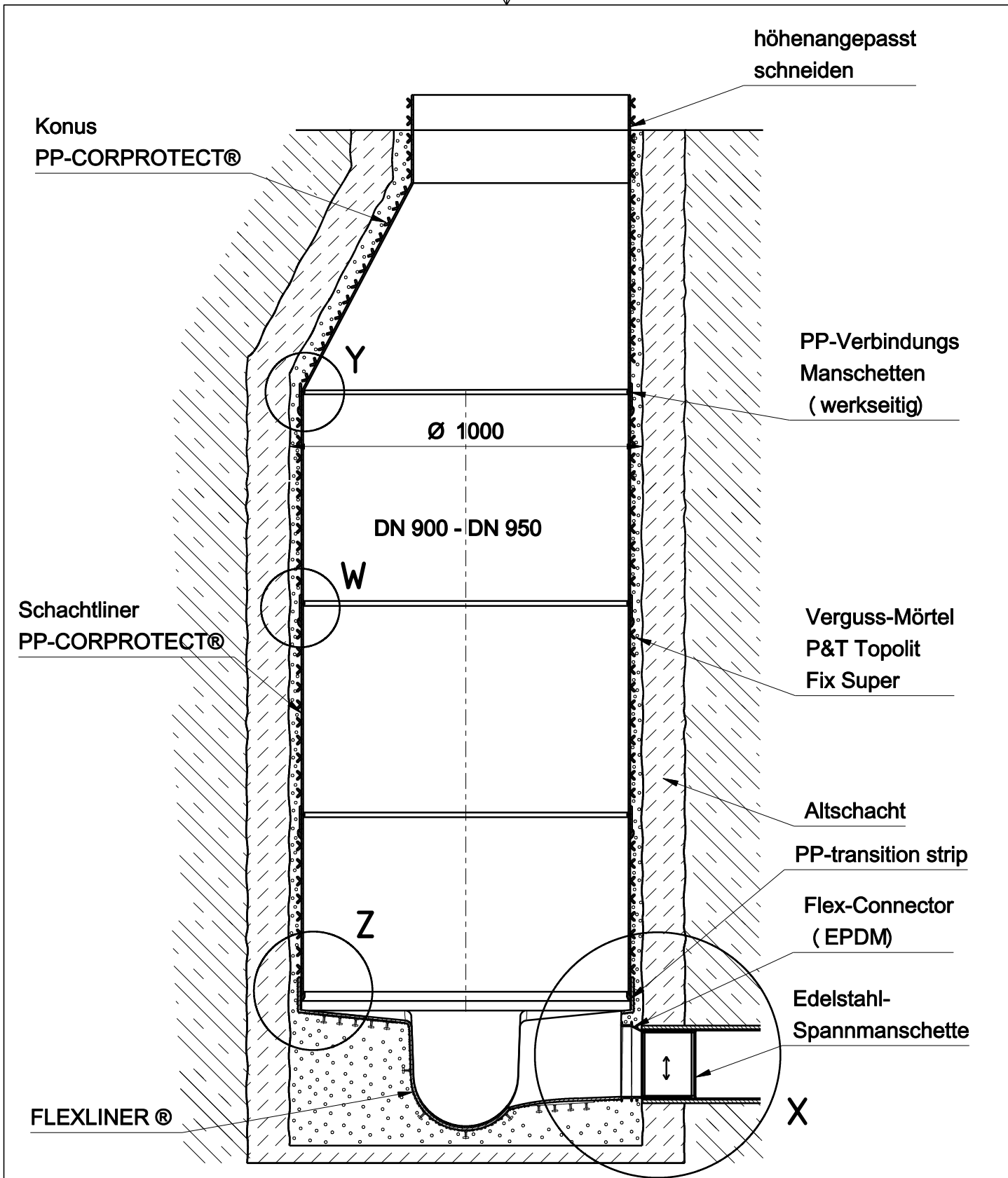

	Datum	Name
Gezeichnet	04.04.2022	E.Nadulski
geändert		
geändert		



Pfad:

Menge: Maßstab:

Material: Gewicht: Dichte:

**CORPROTECT® + FLEXLINER®**

**Sanierungsschacht**

**D**  
A4



Konus  
GFK-Auskleidung  
2,8mm

höhenangepasst  
schneiden

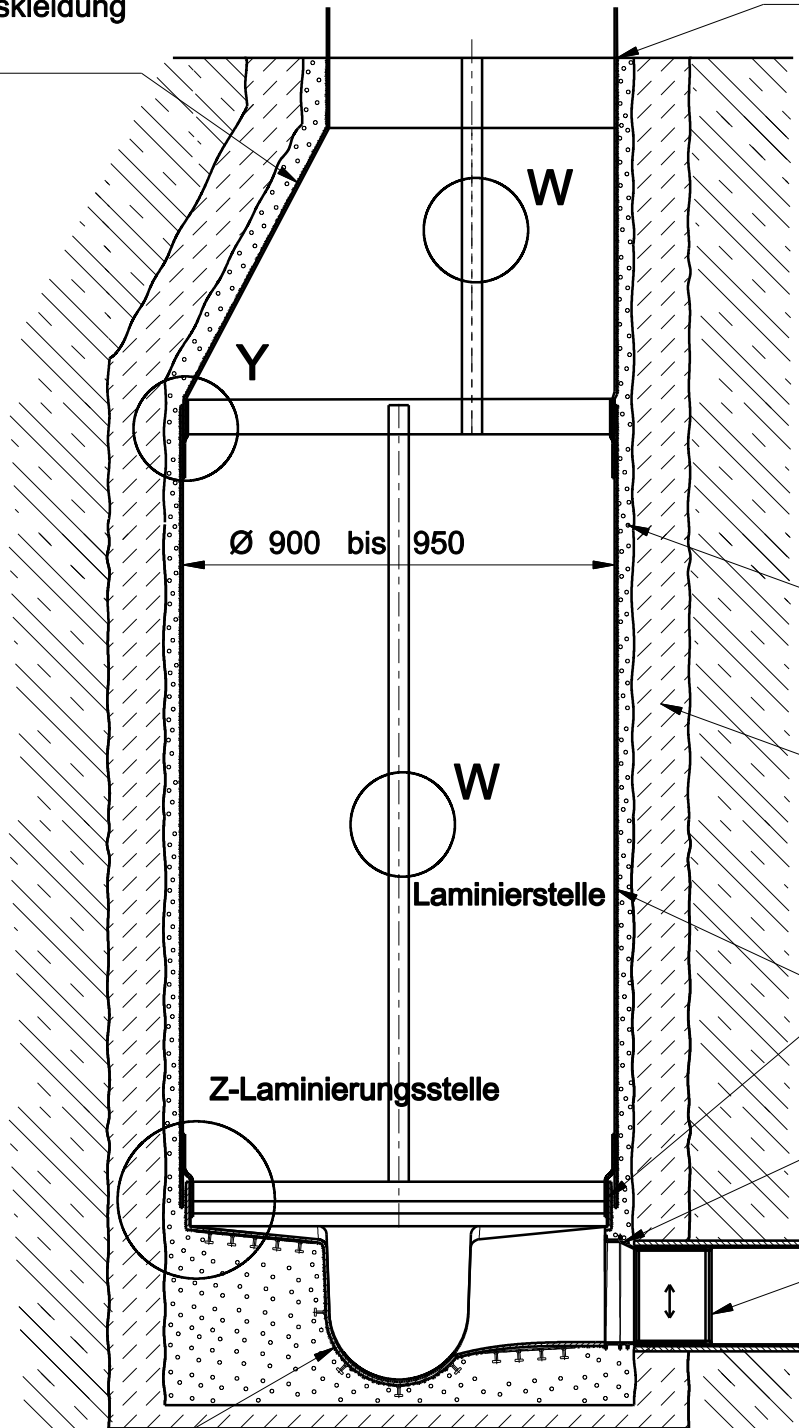

Verguss-Mörtel  
P&T Topolit  
Fix Super

Altschacht

GFK-Rohrliner  
2,8mm  
nach Z-42.2-294

GFK-transition strip

Flex-Connector  
(EPDM)

Edelstahl-  
Spannmanschette

Ø 900 bis 950

Z-Laminierungsstelle

Laminierstelle

FLEXLINER®

		Menge:	Maßstab:
		Material:	Gewicht: Dichte:
Datum	Name	<b>GFK-Rohrliner Schachtauskleidung + FLEXLINER®</b>	
Gezeichnet 04.04.2022	E. Nadulski		
geändert			
www.predl.eu		<b>Sanierungsschacht</b>	
Schutzvermerk nach DIN34 beachten		<b>E</b> A4	
Pfad:			

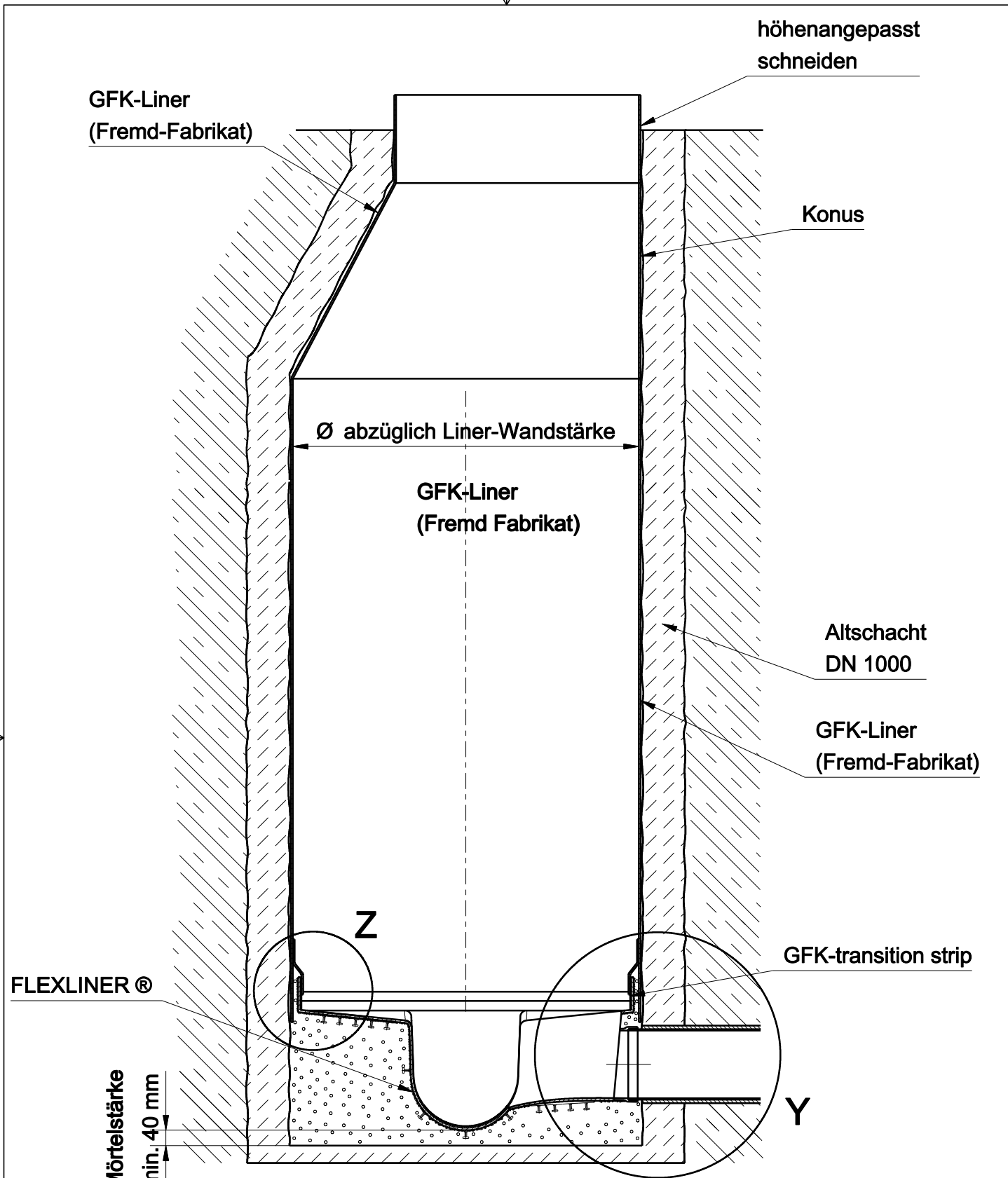

FLEXLINER®

Mörtelstärke  
min. 40 mm

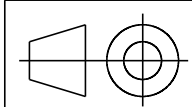

	Datum	Name
Gezeichnet	04.04.2022	E. Nadulski
geändert		
geändert		

www.predl.eu



Pfad:

Menge: Maßstab:

Material: Gewicht: Dichte:

**GFK-Liner + FLEXLINER®**

**Sanierungsschacht**

**F**  
A4

# Sanierung Schachtboden mit FLEXLINER® und GFK-Rohrstutzen

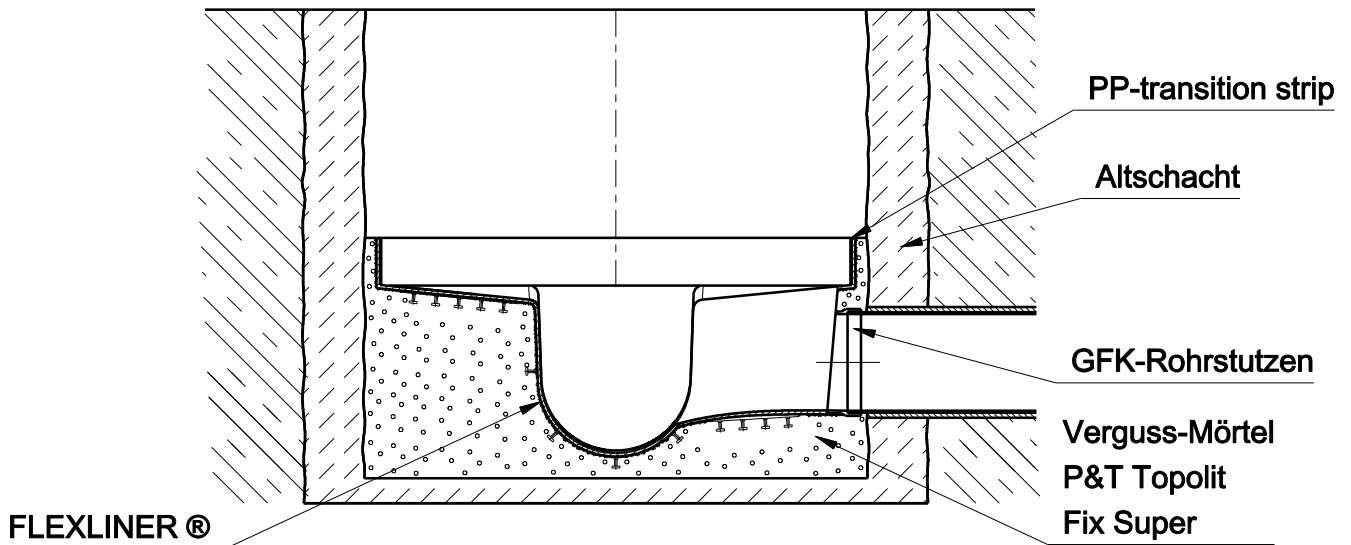

# Sanierung Schachtboden mit FLEXLINER® und Flex-Connector

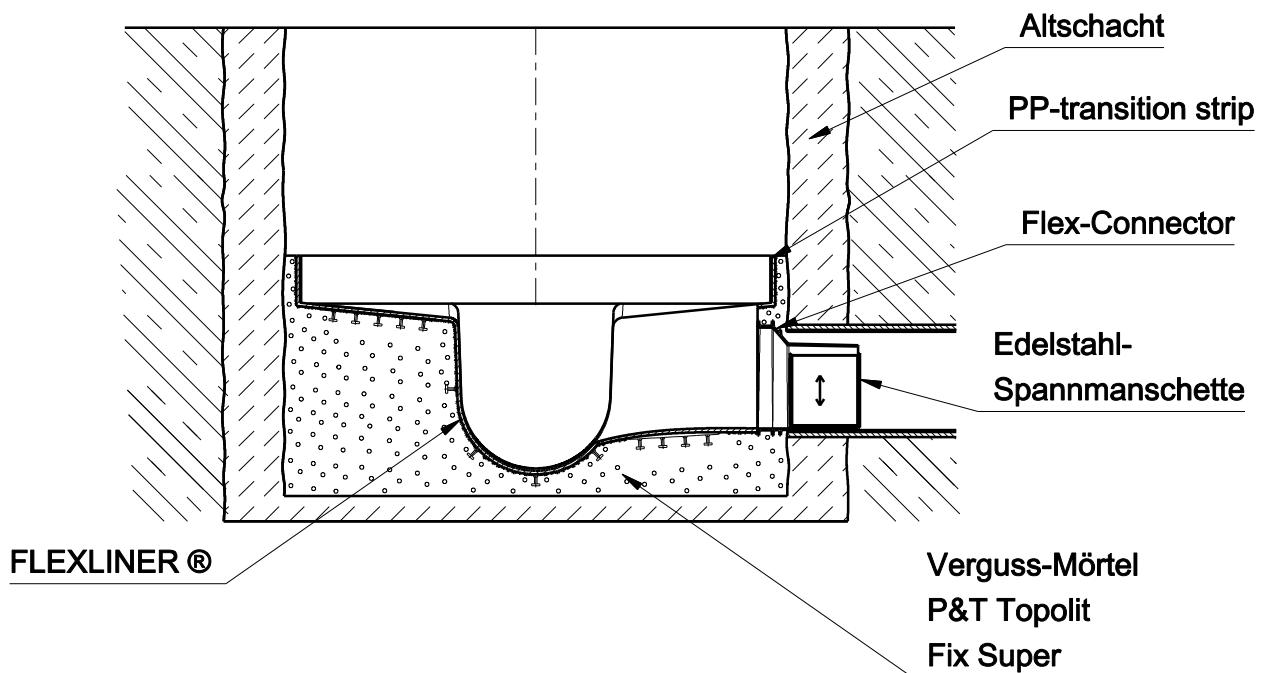

	Menge:		Maßstab:	
	Material:		Gewicht:	
	Datum	Name		<b>FLEXLINER®</b> <b>Bodensanierung</b>
Gezeichnet	04.04.2022	E.Nadulski		
geändert				
				<b>Sanierungsschacht</b>
<a href="http://www.predl.eu">www.predl.eu</a>				
				<b>G</b> A4
<small>Schutzvermerk nach DIN34 beachten</small>				
Pfad:				

# CORPROTECT® Bodenanbindung mit transition strip und Rohranbindung Edelstahl-Kurzmanschette

X 3:1

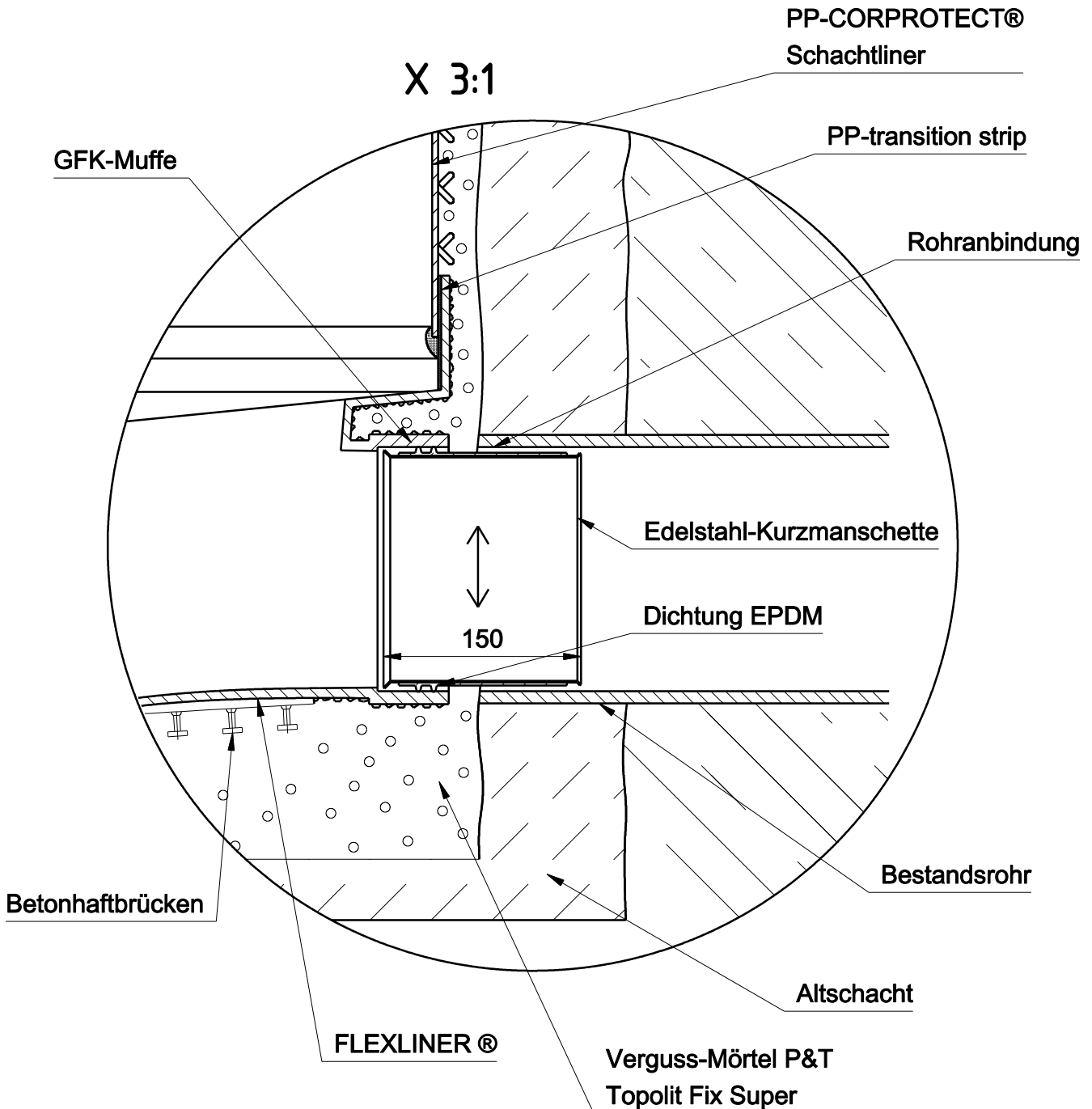

FLEXLINER®

Verguss-Mörtel P&T  
Topolit Fix Super

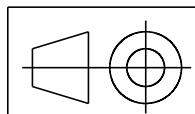

Menge:	Maßstab:
Material:	Gewicht: Dichte:

	Datum	Name
Gezeichnet	04.04.2022	E.Nadulski
geändert		
geändert		

**Edelstahl-Kurzmanschette  
CORPROTECT® + FLEXLINER®**



<b>Sanierungsschacht</b>	<b>H</b>
	A4

Pfad:

# CORPROTECT® Bodenanklebung mit transition strip und Rohranbindung Flex-Connector

PP-CORPROTECT®

Schachtliner

Rohranbindung

PP-transition strip

Altschacht

Flex-Connector (EPDM)

Bestandsrohr

Edelstahl-Spannmanschette

ungespannt

Flex-Connector (EPDM)

Edelstahl-Spannmanschette

gespannt

FLEXLINER®

Verguss-Mörtel P&T  
Topolit Fix Super

Betonhaftbrücken

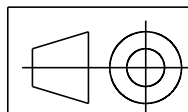

Menge:

Maßstab:

Material:

Gewicht:

Dichte:

Datum

Name

Gezeichnet 04.04.2022 E.Nadulski

geändert

geändert

www.predl.eu

**PREDL®**

Schutzvermerk nach DIN34 beachten

Pfad:

Flex-Connector

CORPROTECT® + FLEXLINER®

Sanierungsschacht

I  
A4

# CORPROTECT® Bodenbindung mit transition strip und Rohranbindung GFK-Muffe für Kurzliner

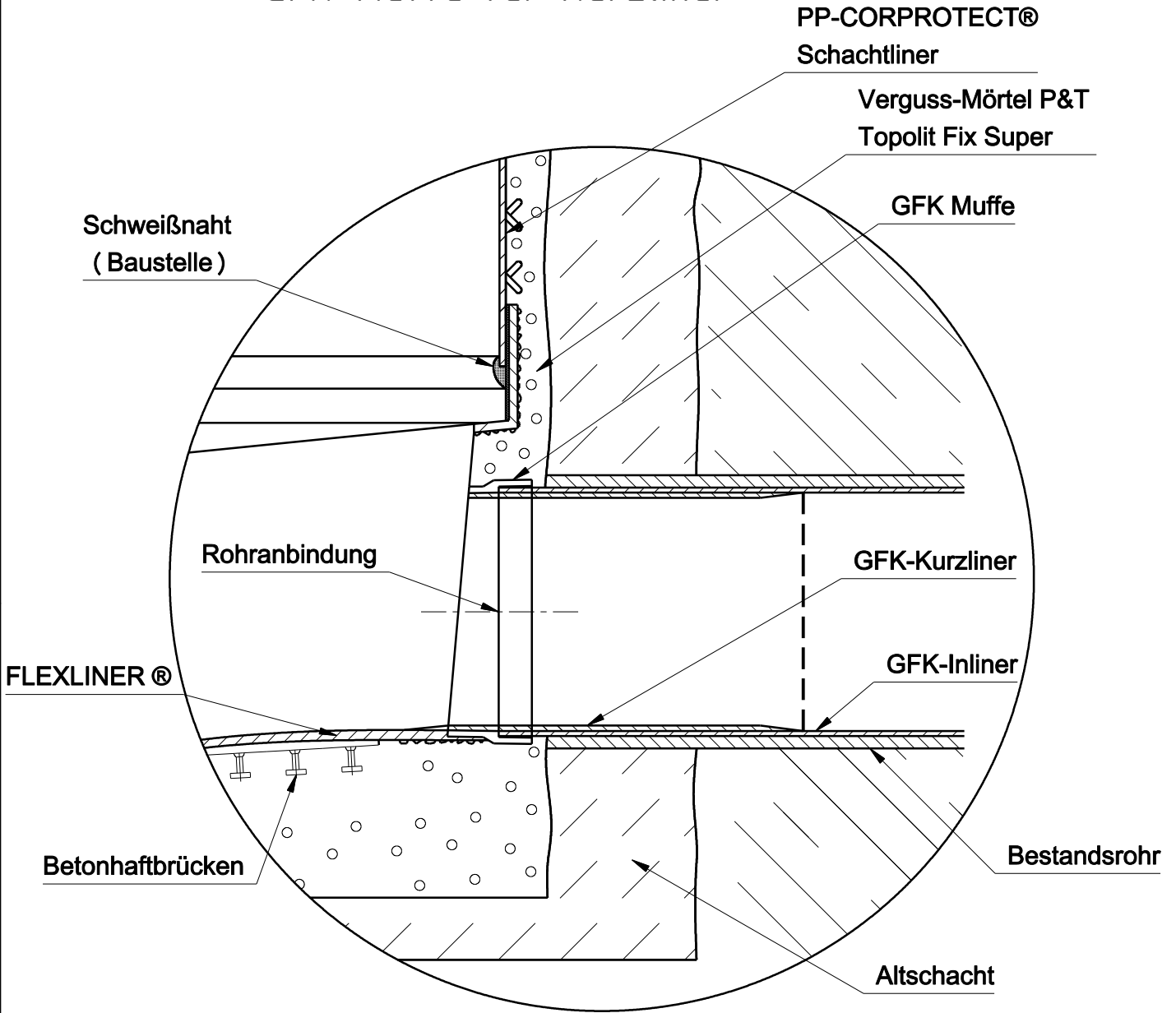

			Menge:	Maßstab:
			Material:	Gewicht: Dichte:
	Datum	Name	<b>GFK-Muffe für Kurzliner CORPROTECT® + FLEXLINER®</b>	
Gezeichnet	04.04.2022	E.Nadulski		
geändert				
			<b>Sanierungsschacht</b>	
www.predl.eu			<b>J</b> A4	
Schutzvermerk nach DIN34 beachten				
Pfad:				



Konus  
EN 1917 DIN 4034-1

Y

GFK-Inliner

T-Einschlag-Profil

GFK Rohr

Verguss-Mörtel P&T  
Topolit Fix Super

Fußauflagering  
FAR-M  
EN 1917 DIN 4034-1

Schachtdichtung  
EN 681-1WC

Lastabtrag  
EN 1917  
DIN 4034-1

Haftharz auf  
Polyurethan-Basis

Z

Kunststoff-  
Regranulat 2-4 mm

Altschacht

GFK Rohr

Laminierstelle  
UP-Faserspachtel  
(Baustelle)

GFK-Schachtboden  
nach Zulassung  
Z-42.2-294

Verguss-Mörtel  
P&T Topolit  
Fix Super

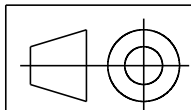
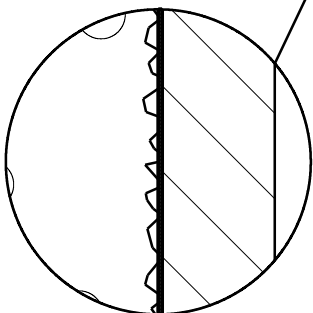

Menge:

Maßstab:

Material:

Gewicht:

Dichte:

Datum Name

Gezeichnet 04.04.2022 E. Nadulski

geändert

geändert

www.predl.eu

**PREDL**®

Schutzvermerk nach DIN34 beachten

Pfad:

**GFK900 Rohr SN 5000 / SN 10000  
+ Konus EN 1917 DIN 4034-1**

**Schacht in Schacht**

**A**

A4

Flachabdeckung nach  
EN 1917 DIN 4034 Teil 1  
mit GFK-Auskleidung

Y 6:1

Dichtung  
EN 681-1WC

DN900 GFK  
SN 5000  
Sanierungsrohr

Verguss-Mörtel  
P&T Topolit  
Fix Super

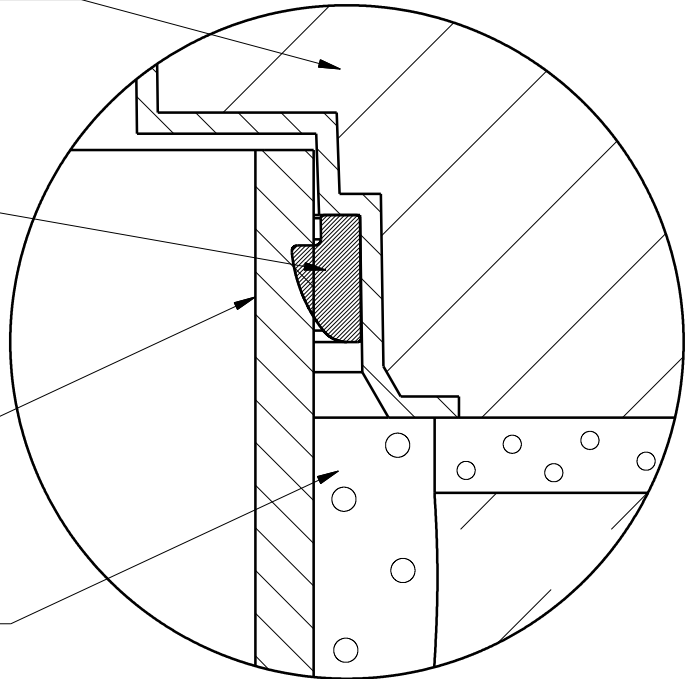

Haftharz auf  
Polyurethan-Basis

Kunststoff-  
Regranulat 2-4 mm

Altschacht

Z

GFK Rohr  
DN 900 SN 5000

Laminierstelle  
UP-Faserspachtel  
(Baustelle)

GFK-Schachtboden  
nach Zulassung  
Z-42.2-294

Verguss-Mörtel  
P&T Topolit  
Fix Super

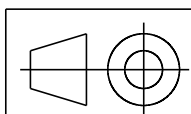
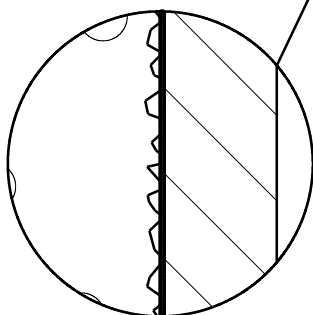
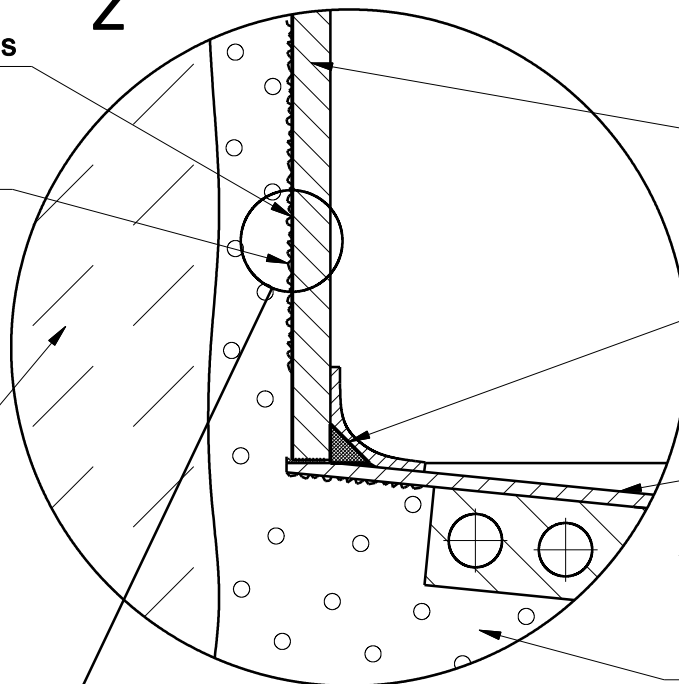

Menge:

Maßstab:

Material:

Gewicht:

Dichte:

	Datum	Name
Gezeichnet	05.04.2022	E. Nadulski
geändert		
geändert		

**GFK900 Rohr SN 5000 / SN 10000  
+ Flachabdeckung EN 1917 DIN 4034-1**

www.predl.eu

**PREDL**®  
Schutzvermerk nach DIN34 beachten

**Schacht in Schacht**

**B**  
A4

Pfad:

## Flex-Konus zum Schachtliner

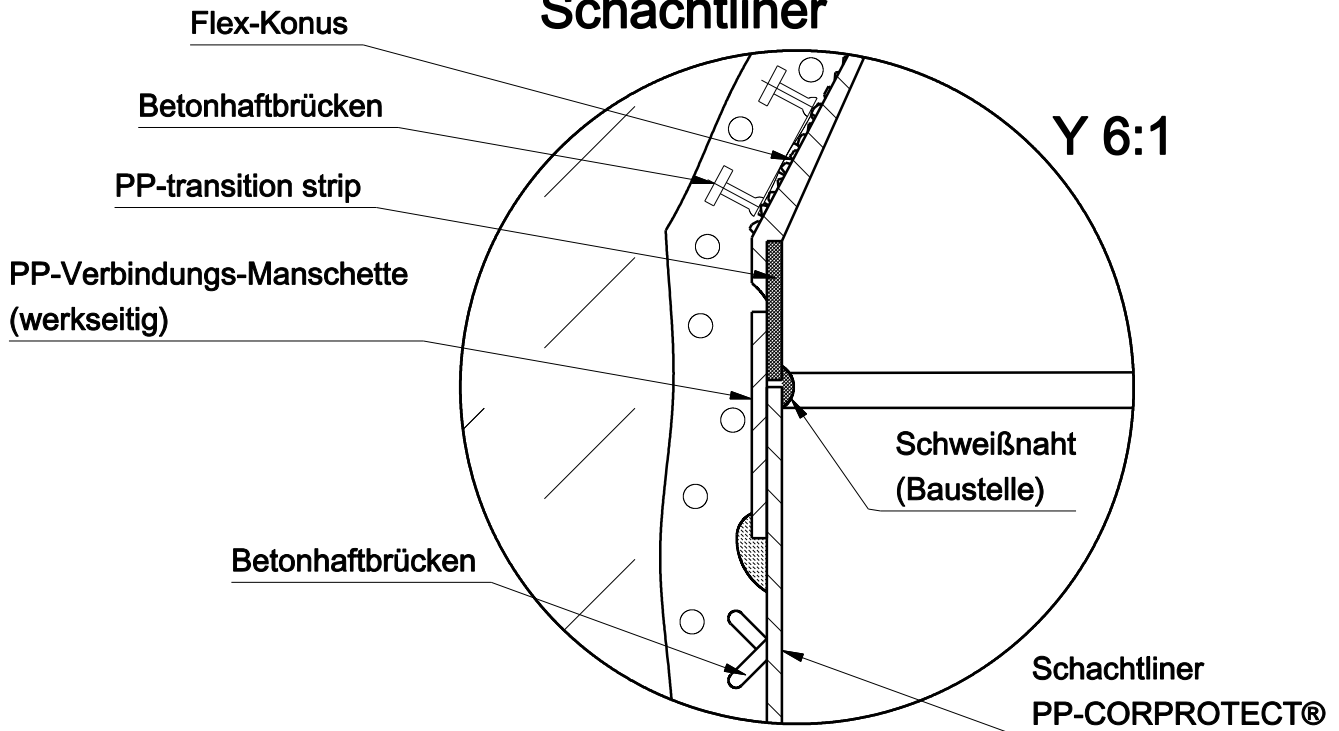

## Schachtliner PP-CORPROTECT® Bodenbindung

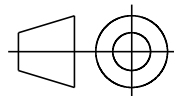
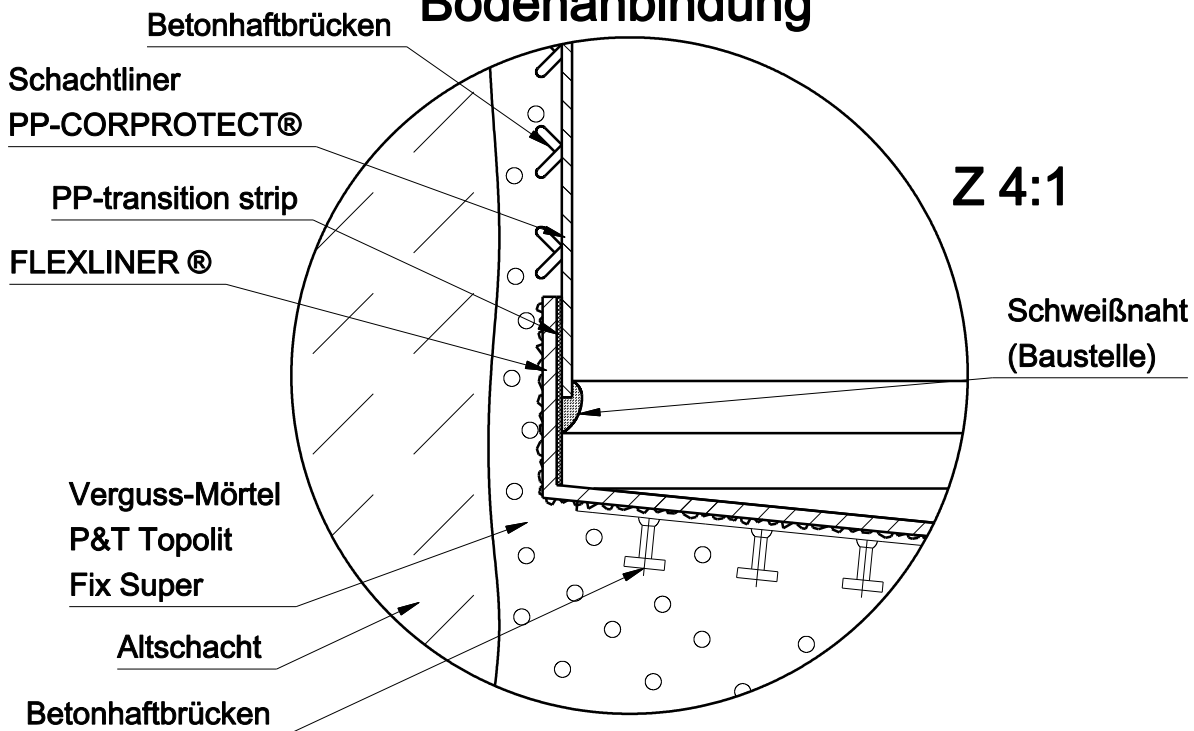

	Datum	Name
Gezeichnet	04.04.2022	E. Nadulski
geändert		
geändert		

www.predl.eu

**PREDL**®  
Schutzvermerk nach DIN34 beachten

Pfad:

Menge:		Maßstab:	
Material:	Gewicht:	Dichte:	
CORPROTECT® + FLEXLINER® + Flex-Konus			
			A4

# Konusliner zum Schachtliner

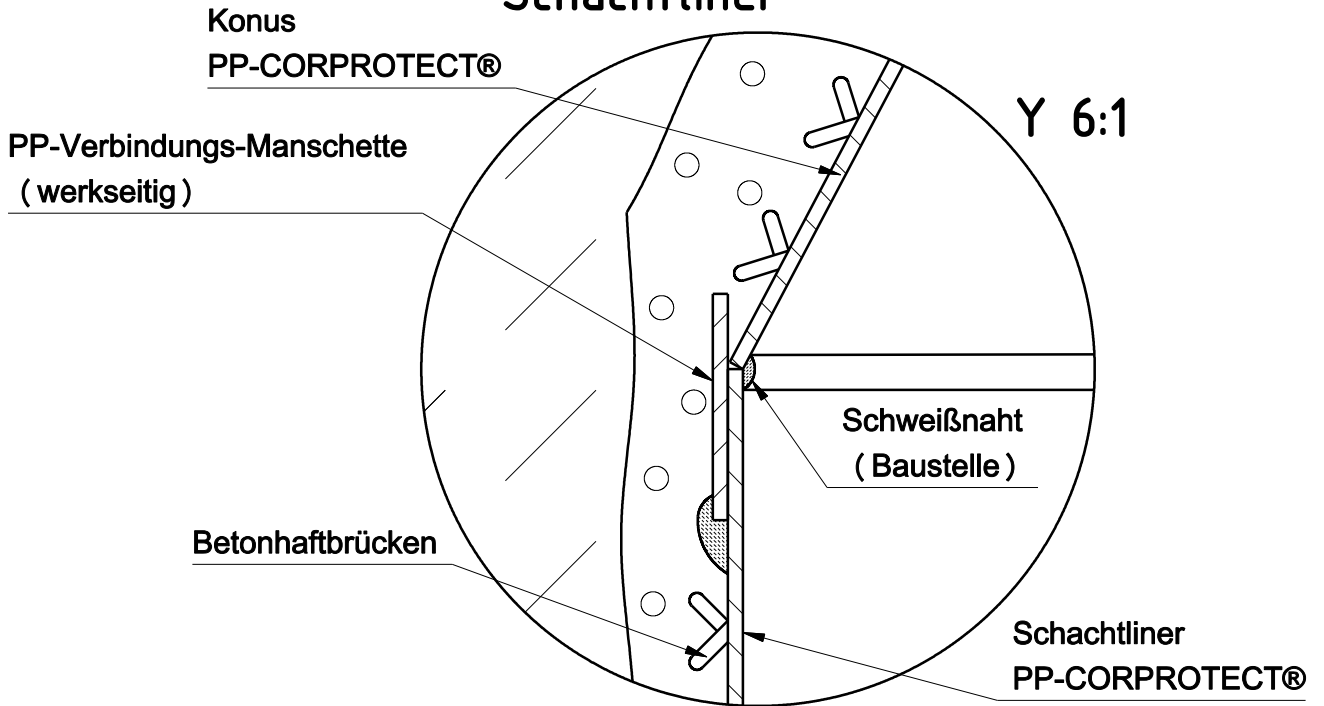

# CORPROTECT® Schachtliner Bodenbindung

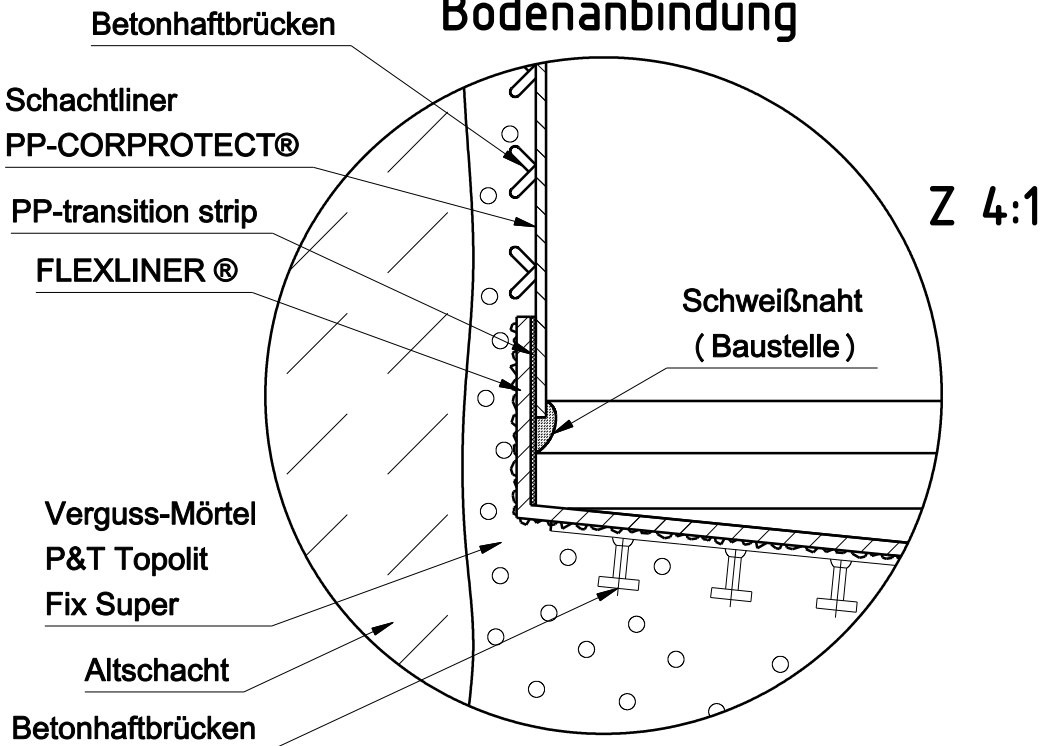

		Menge:	Maßstab:	
		Material:	Gewicht:	Dichte:
Datum	Name	CORPROTECT® + FLEXLINER®		
Gezeichnet	04.04.2022 E.Nadulski			
geändert				
www.predl.eu		Sanierungsschacht		
Schutzvermerk nach DIN34 beachten		D		
Pfad:		A4		

# Bauteilverbindungen

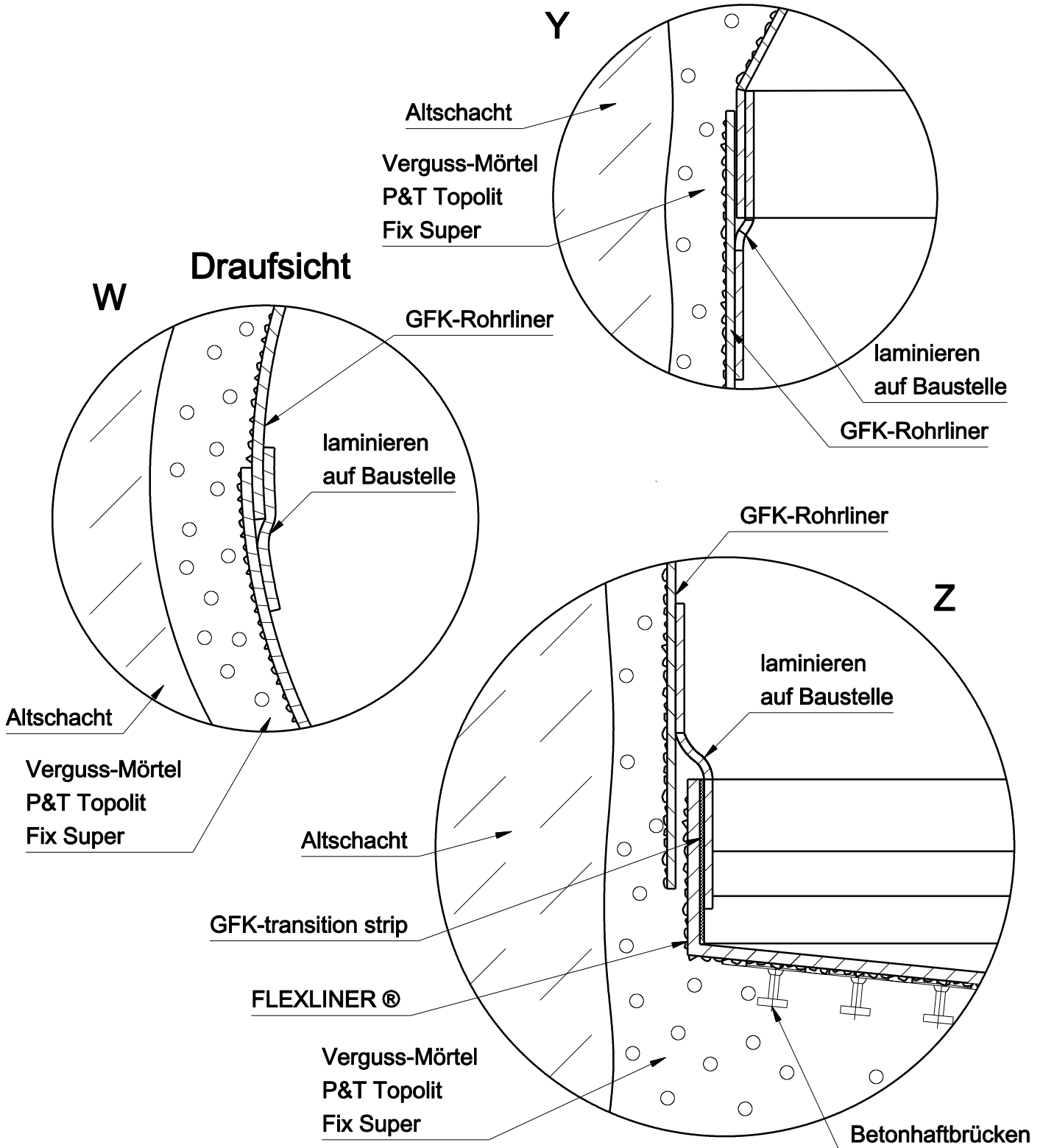

		<b>Menge:</b>		<b>Maßstab:</b>													
		<b>Material:</b>		<b>Gewicht:</b>		<b>Dichte:</b>											
<table border="1"> <thead> <tr> <th></th> <th>Datum</th> <th>Name</th> </tr> </thead> <tbody> <tr> <td>Gezeichnet</td> <td>04.04.2022</td> <td>E. Nadulski</td> </tr> <tr> <td>geändert</td> <td></td> <td></td> </tr> <tr> <td>geändert</td> <td></td> <td></td> </tr> </tbody> </table>			Datum	Name	Gezeichnet	04.04.2022	E. Nadulski	geändert			geändert			<b>GFK-Rohrliner Schachtauskleidung + FLEXLINER®</b>			
	Datum	Name															
Gezeichnet	04.04.2022	E. Nadulski															
geändert																	
geändert																	
<a href="http://www.predl.eu">www.predl.eu</a> 		<b>Sanierungsschacht</b>		<b>E</b> A4													
<b>Pfad:</b>																	

# GFK-Bodenanbindung mit Rohranbindung

Y 2:1

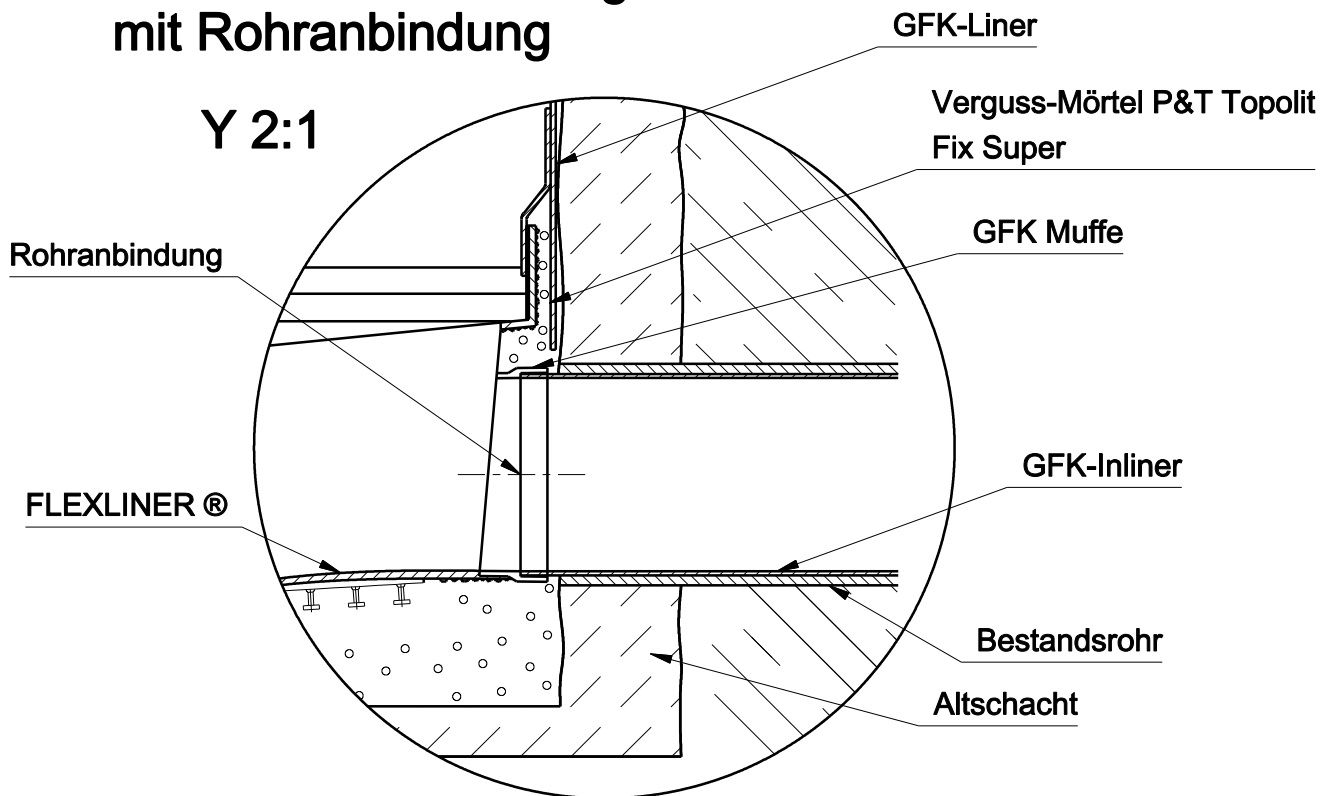

# GFK-Liner Bodenanbindung

Z 4:1

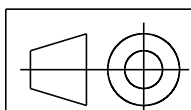
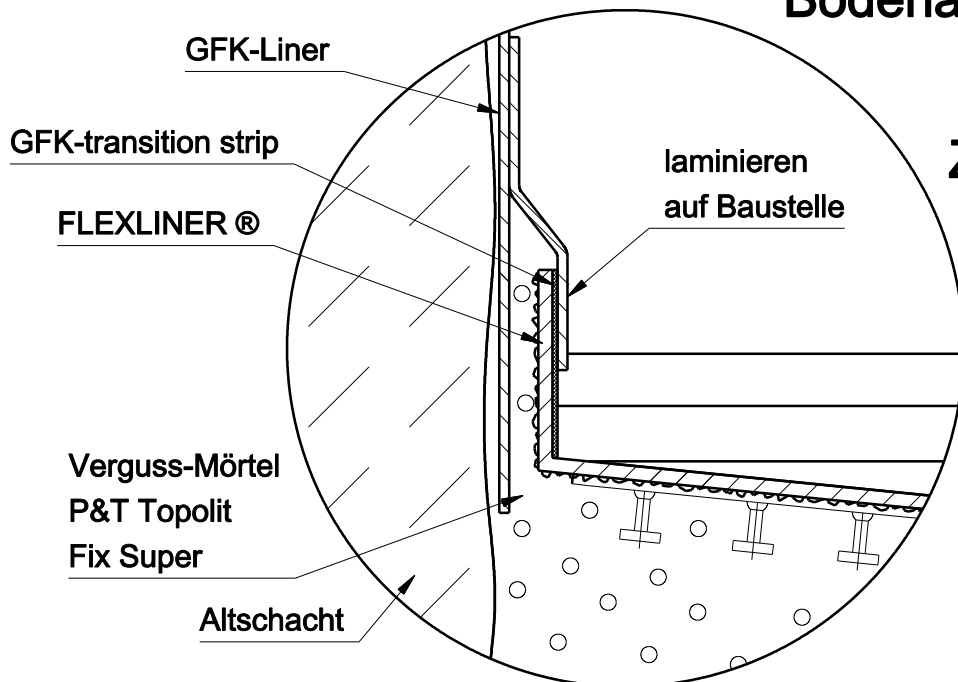

Menge:

Maßstab:

Material:

Gewicht:

Dichte:

Datum

Name

Gezeichnet 04.04.2022 E. Nadulski

geändert

geändert

www.predl.eu

**PREDL**®

Schutzvermerk nach DIN34 beachten

Pfad:

**GFK-Liner + FLEXLINER®**

**Sanierungsschacht**

**F**

A4

# CORPROTECT® Bodenanklebung mit Rohranbindung

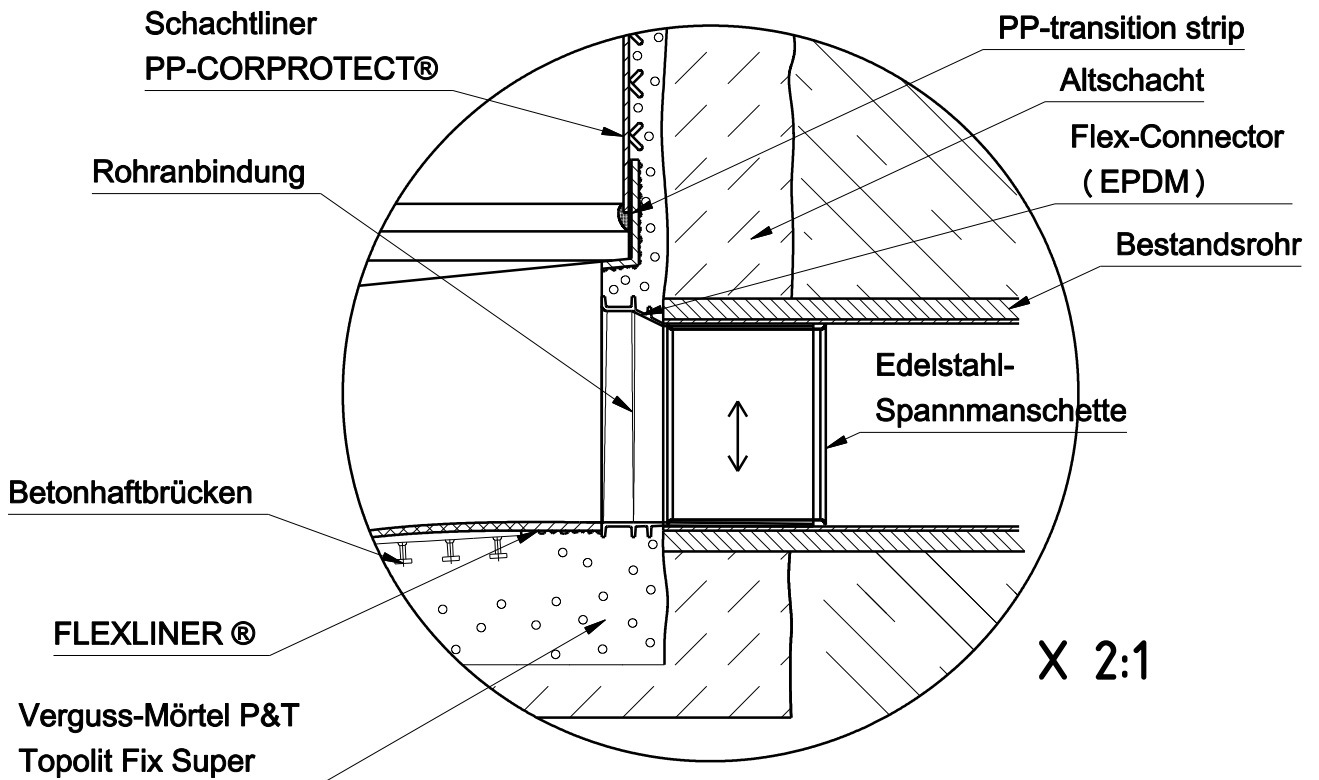

# CORPROTECT® Linerverbindung

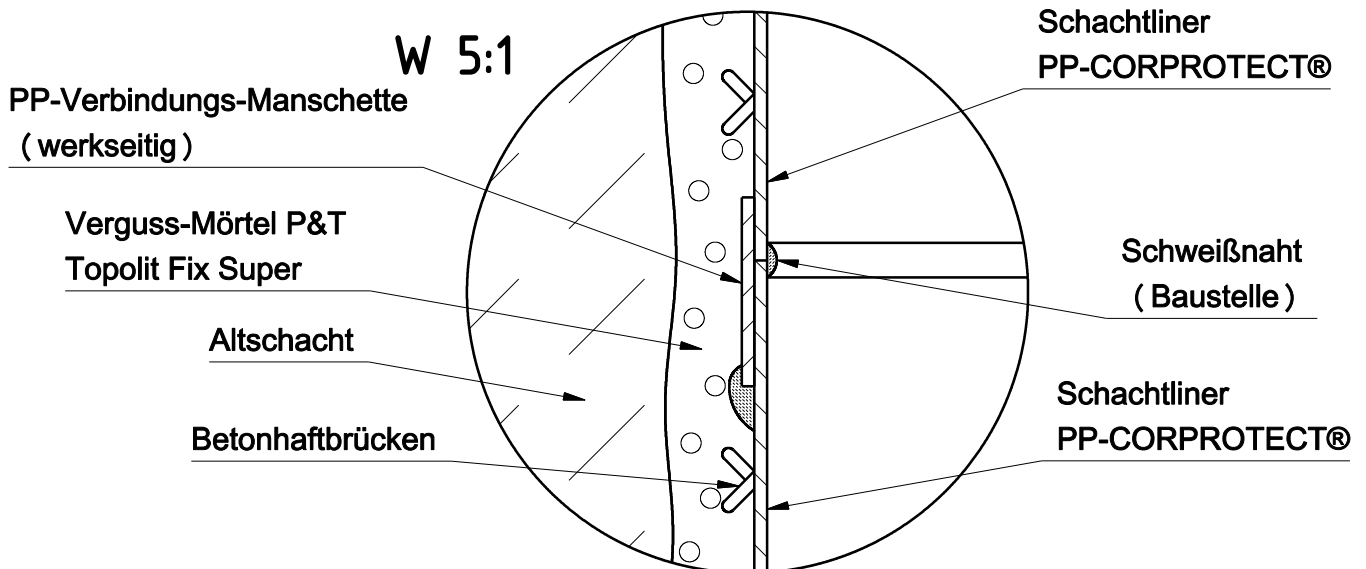

		Menge:	Maßstab:												
		Material:	Gewicht: Dichte:												
<table border="1"> <thead> <tr> <th></th> <th>Datum</th> <th>Name</th> </tr> </thead> <tbody> <tr> <td>Gezeichnet</td> <td>04.04.2022</td> <td>E.Nadulski</td> </tr> <tr> <td>geändert</td> <td></td> <td></td> </tr> <tr> <td>geändert</td> <td></td> <td></td> </tr> </tbody> </table>			Datum	Name	Gezeichnet	04.04.2022	E.Nadulski	geändert			geändert			<b>CORPROTECT® + FLEXLINER®</b>	
	Datum	Name													
Gezeichnet	04.04.2022	E.Nadulski													
geändert															
geändert															
<p><b>www.predl.eu</b></p> <p><b>PREDL®</b></p> <p><small>Schutzvermerk nach DIN34 beachten</small></p>															
Pfad:		<b>Sanierungsschacht</b>													
		<b>D</b> A4													